



COOPERATION
AND DEVELOPMENT
NETWORK

Documento a cura di



Con il supporto tecnico



Progetto cofinanziato da:

FAI

FONDATION ASSISTANCE INTERNATIONALE

FORMARE LE CLASSI DIRIGENTI LOCALI PER LO SVILUPPO UMANO

Per una Rete multi paese di Università
e operatori in Cooperazione
internazionale e sviluppo umano

VALUTAZIONE INTERMEDIA

**A cura di: Maura Viezzoli, Marcella
Ferracciolo, Gabriella Petrina -(CISP)
Domenico Nevoso - (Intrares)**

***Presentazione Risultati
Roma, 10 luglio 2017***

Premessa

Questa valutazione intermedia entra nel merito delle attività svolte, dei risultati che si vanno conseguendo e nello stesso tempo svolge un'azione di rilevazione dei processi messi in atto. Punta altresì a raccogliere le esperienze maturate e i riscontri rilevati, da cui cominciare a trarre utili indicazioni per proporre e realizzare interventi di miglioramento sui contenuti e nei processi dal punto di vista dell'efficienza e dell'efficacia delle azioni ancora da realizzare. Attività quest'ultima che verrà sviluppata più compiutamente nella valutazione finale.

In sintesi, gli obiettivi di questo esercizio di valutazione intermedia sono:

- dare conto** del grado di efficienza del progetto, attraverso l'analisi degli output;
- cominciare a **ordinare e sistematizzare** la grande mole di attività realizzate dal progetto, anche quelle non previste, osservandole con uno sguardo d'insieme, al fine di tracciare un disegno coerente. Consapevoli che ogni progetto, essendo inserito in un contesto molto più ampio, mette in moto una catena di outcome in parte imprevedibili, anche grazie ai feedback tra gli outcome stessi (J. Morell, *Evaluation in the face of uncertainty*, 2010).
- applicare una metodologia** (ValueProject) per cominciare a osservare i risultati (outcome) ottenuti fino a oggi o ancora da raggiungere, coniugando un punto di vista interno (gli operatori del CISP) e uno esterno (gli esperti di INTRARES);
- sperimentare un modello di valutazione**, messo a disposizione da INTRARES, che consente di articolare la valutazione dando dei pesi alle diverse variabili prese in considerazione, con il coinvolgimento attivo degli operatori del progetto in una prospettiva di valutazione esterna di tipo partecipativo volta all'apprendimento.

Sommario

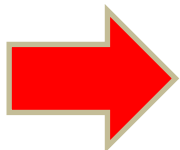

Il CISP e la valutazione

Presupposti e rilevanza del progetto

Gli obiettivi e le attività del progetto

La costruzione del modello di valutazione adottato

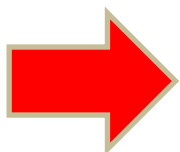

L'obiettivo 1: la valutazione intermedia

L'obiettivo 2: la valutazione intermedia

La valutazione per focus tematico e analisi di alcuni processi

Il CISP e la valutazione

Il **CISP**, nell'ambito della propria organizzazione e anche nel quadro della rete di LINK2007, ha un impegno di trasparenza e *accountability* verso i propri stakeholder (donatori istituzionali e privati, sostenitori, soci, beneficiari, partner).

Con queste finalità, e anche con lo scopo di affinare la propria capacità di realizzare progetti efficaci, il CISP elabora e sperimenta sistemi di valutazione e monitoraggio che supportino i gestori del progetto nelle fasi di impostazione e realizzazione delle attività. Nello stesso tempo l'obiettivo è di affiancare a un buon sistema di monitoraggio dell'efficienza amministrativa, anche una analisi e comprensione dei risultati e delle ricadute ed impatti specifici e generali che si determinano nei progetti.

Un percorso di approfondimento che punta a offrire, tramite lo sviluppo di nuovi approcci, impostazioni e processi, una base metodologica e strumentale utile per sperimentare nuovi sistemi di valutazione e monitoraggio in grado di affiancare analisi di tipo qualitativo e quantitative.

Un approccio alla valutazione e monitoraggio che è parte integrante dell'intero processo progettuale e non costituisce solo una fase di essa. Nel PCM (project cycle management) la valutazione e monitoraggio diventano funzione di riferimento all'interno di ogni fase progettuale.

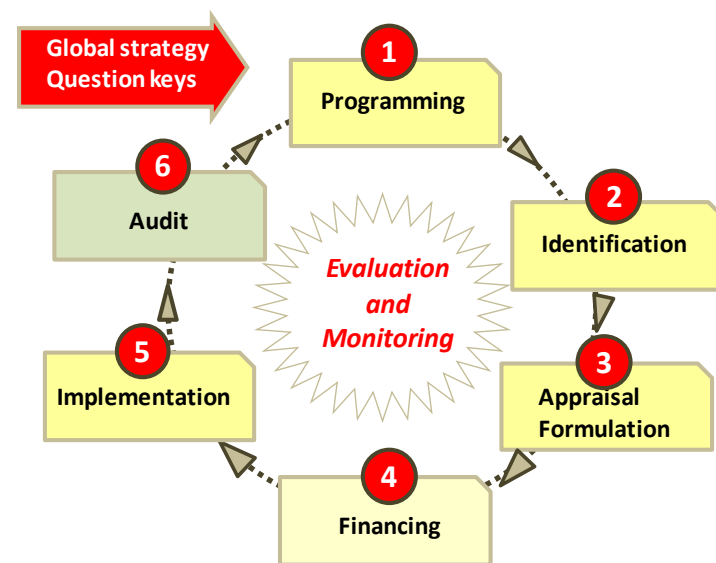

Presupposti e rilevanza del progetto

E' importante premettere che **il progetto FAI è stato costruito su fondamenta già esistenti, consolidatesi a partire dl 1997 con la istituzione del Master in Cooperazione e sviluppo di Pavia** (UNIPV e IUSS con CISP, COOPI e VIS) e sviluppatasi poi negli anni. Quando il progetto FAI è iniziato nel 2015, alcuni elementi erano stati precedentemente già impostati: il modello di base dei *syllabus* dei cinque master era già ideato e messo in pratica; i cinque master avevano svolto alcuni anni di attività didattica e formato diverse centinaia di studenti; l'approccio multi-stakeholder e multi-istituzionale del CDN era disegnato; il ruolo delle ONG era stabilito.

Il progetto FAI ha preso in carico l'obiettivo di consolidare in vari aspetti importanti la rete CDN, di rafforzare le istituzioni che ne fanno parte, di dare corpo al Master di Nairobi e di qualificare il lavoro del CDN rafforzandone la natura di rete "inclusiva" (borse di studio per studenti svantaggiati, introduzione di moduli didattici sull'inclusive design, ricerca su temi di sviluppo umano, sensibilizzazione delle istituzioni universitarie sul tema della inclusività), di dare concretezza alla rete sullo sviluppo umano, in particolare sulla ricerca operativa e sulla costruzione di relazioni tra gli ex studenti dei cinque Master.

il progetto rappresenta una grande opportunità nella sua stessa sostanza, ma che assuma un rilievo specifico nel quadro del contesto storico in cui è iniziato. Il mutamento del quadro internazionale post MDGs con il quindicennio di lavori preparatori e poi con approvazione della **Agenda 2030, del settembre 2015, ha infatti valorizzato alcune intuizioni del partenariato che ha dato vita al CDN**: l'importanza della formazione superiore per la lotta alla povertà; l'accento posto sull'approccio multi stakeholder, con particolare riferimento al contributo della società civile (che ormai anche a livello internazionale siede al tavolo degli SDGs con pari dignità degli altri soggetti); il tema della *ownership* dello sviluppo da parte dei paesi partner; la necessità di declinare lo sviluppo umano in attività formative e di ricerca, in sviluppo inclusivo.

Progetto cofinanziato da:

FAI
FONDATION ASSISTANCE INTERNATIONALE

FORMARE LE CLASSI DIRIGENTI LOCALI PER LO SVILUPPO UMANO

VALUTAZIONE INTERMEDIA
Presentazione 10 luglio 2017

A cura di

CISP
COMITATO INTERNAZIONALE
PER LO SVILUPPO DEI POPOLI

Con il supporto tecnico

INTRA **RES** EVALUATION
& SOCIO
ECONOMIC
IMPACT
ANALYSIS

Gli obiettivi e le attività del progetto

Obiettivo generale: Contribuire al raggiungimento degli obiettivi di sviluppo del Millennio, attraverso il rafforzamento del settore educativo post universitario in quattro continenti e la formazione di una classe dirigente formata sullo sviluppo umano

Obiettivo specifico: Rafforzamento della rete del CDN in cinque paesi, anche attraverso il consolidamento del polo africano, il Master of Economics (Cooperation and Human Development) – MECOHD - di Nairobi e della Università di riferimento

R.1 Rafforzato il CDN per quanto riguarda: lo scambio di risorse umane (docenti, studenti, staff); la “policy oriented research”; il “knowledge sharing” tra i vari poli; la costruzione di una rete di ex alunni formati con il medesimo approccio

R.2 Consolidato il MECOHD e rafforzata la KU nella sua capacità di fare rete e formazione sui temi dello sviluppo umano per funzionari pubblici e membri della società civile

1.1 Scambi di docenti CDN ; **1.2** Borse di studio per studenti CDN; **1.3** Scambi di personale amministrativo; **1.4** promozione di ricerche “policy oriented”; **1.5** Realizzazione del portale del CDN; **1.6** Premio CDN/FAI tesi di ricerca; **1.7** Organizzazione di 2 riunioni di Comitati Scientifici Internazionali a Nairobi; **1.8** Costruzione di una rete tra alunni; **1.9** Realizzazione di una Newsletter del CDN.

2.1 Realizzazione di 6 riunioni del JTSC in Kenya; **2.2** organizzazione dei 14 mesi di Corso/partecipazione alla didattica; **2.3** Erogazione di minimo 15 borse di studio per studenti locali; **2.4** organizzazione di seminari internazionali. **2.5** organizzazione di incontri di sensibilizzazione e diffusione del Master e sullo sviluppo umano; **2.6** incontri di promozione e raccolta fondi in loco, soprattutto per borse di studio; **2.7** attività di comunicazione; **2.8** attività di ricerca

La costruzione del modello di valutazione adottato

La valutazione intermedia è stata impostata e realizzata **prendendo a riferimento il modello di analisi che propone ValueProject**. Modello di analisi che lavora su tre livelli.

Primo livello: guarda alla natura degli interventi che le attività del progetto vanno a realizzare

Il modello ValueProject analizza le singole attività previste nel progetto e le classifica rispetto a **3 macro-tipologie di intervento**.

- ❑ Realizzare **interventi propedeutici, strumentali e di organizzazione (A)** per poter operare, (attività finalizzate a creare le precondizioni, es. investimenti per realizzare una scuola);
- ❑ Realizzare **attività dirette funzionali a raggiungere gli scopi primari prefissati (B)** (attività dirette es. come pagare i salari ai maestri, dare i pasti della mensa scolastica, ecc.);
- ❑ Contribuire a **portare benefici generali, indiretti e di sistema (C)** (es. impatti più generali: es. i ragazzi frequentando la scuola e mangiando a mensa migliorano la loro alimentazione e la loro condizione di salute).

Secondo livello: guarda alla diversa importanza che la realizzazione delle singole attività ha all'interno del progetto

Non tutte le attività hanno la stessa importanza rispetto al raggiungimento del risultato ed è utile dare una gerarchia di rilevanza relativa tra esse.

- ❑ **Il primo complemento:** la “gerarchia di importanza relativa” va “pesata”, ovvero occorre rapportare le singole attività tra loro;
- ❑ **Il secondo complemento:** impostare una “misurazione” del livello di realizzazione della singola attività. In questo modo è possibile avere una ponderazione tra peso di importanza relativa e livello di realizzazione della singola attività.

La costruzione del modello di valutazione adottato

Terzo livello: l'analisi per focus tematici ovvero, realizzare e valorizzare analisi su aspetti specifici che si raggiungono tramite l'insieme di più attività progettuali svolte;

Mentre i primi due livelli trovano riferimento su letture puntuali sulle singole attività il **terzo livello rivolge l'attenzione sulle letture di insieme che guardano a specifici aspetti** (focus tematici) che si contribuiscono a realizzare mettendo in moto più attività (o parti di esse).

In questo ambito l'attenzione si rivolge ad **analizzare il significato di insieme che più singole attività del progetto concorrono a realizzare su specifici aspetti e/o temi individuati** a cui si vuole porre particolare attenzione. In questo ambito di analisi si individuano dei "temi" trasversali e/o che si possono raggiungere con la contribuzione di varie attività.

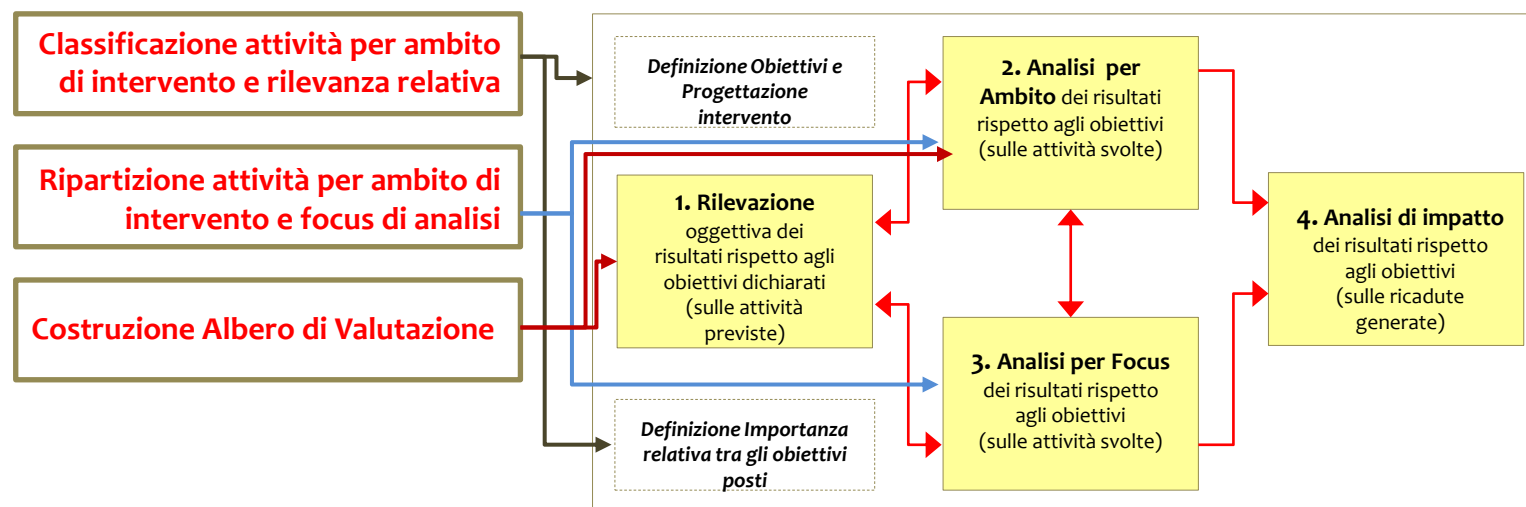

Sommario

Il CISP e la valutazione

Presupposti e rilevanza del progetto

Gli obiettivi e le attività del progetto

La costruzione del modello di valutazione adottato

L'obiettivo 1: la valutazione intermedia

L'obiettivo 2: la valutazione intermedia

La valutazione per focus tematico e analisi di alcuni processi

Progetto cofinanziato da:

FAI
FONDATION ASSISTANCE INTERNATIONALE

FORMARE LE CLASSI DIRIGENTI LOCALI PER LO SVILUPPO UMANO

VALUTAZIONE INTERMEDIA
Presentazione 10 luglio 2017

A cura di

CISP
COMITATO INTERNAZIONALE
PER LO SVILUPPO DEI POPOLI

Con il supporto tecnico

INTRA **RES** EVALUATION
& SOCIO
ECONOMIC
IMPACT
ANALYSIS

L'obiettivo 1: la valutazione intermedia

Obiettivo 1: Rafforzato il CDN per quanto riguarda: lo scambio di risorse umane (docenti, studenti, staff); la “policy oriented research”; il “knowledge sharing” tra i vari poli; la costruzione di una rete di ex alunni formati con il medesimo approccio

Investire nel sistema degli interscambi tra gli attori del CDN e promuovere il rafforzamento della community tra studenti e tra gli ex-alumni rappresentano alcuni tra i mezzi individuati più efficaci per creare e favorire le collaborazioni e le sinergie tra le persone sia all'interno dell'organizzazione CDN per migliorare l'offerta formativa e la ricerca sia tra gli operatori (in particolare verso gli ex-alumni) per **promuovere la formazione di reti professionali nella cooperazione internazionale** e contribuire a rendere più incisiva l'azione e la collaborazione al loro interno.

In questo passaggio si possono cogliere **due attenzioni importanti da sottolineare**: la prima è quella volta a migliorare continuamente l'organizzazione dell'offerta formativa e della ricerca del CDN e dei suoi Poli, la **seconda**, quella di andare a guardare oltre la fine del corso del master e voler continuare a sostenere gli ex-studenti nello sviluppo delle loro attività professionali.

Le attività specifiche relative all'Obiettivo 1 sono rivolte in **due direzioni complementari**: la **prima** riguarda una dimensione, per così dire, dinamica, cioè il rafforzamento delle relazioni e **l'aumento degli scambi tra i poli della rete**. Includendo la costruzione di una rete di ex *alumni* che valorizzi gli studenti dei tanti anni di formazione: che possano entrare in rete, costruire rapporti e professionalità. La **seconda** direzione riguarda sia **il consolidamento di aree di condivisione e di rafforzamento di competenze** che la qualità di servizio del CDN: la ricerca condivisa, la didattica, le buone pratiche amministrative.

Progetto cofinanziato da:

FAI
FONDATION ASSISTANCE INTERNATIONALE

FORMARE LE CLASSI DIRIGENTI LOCALI PER LO SVILUPPO UMANO

VALUTAZIONE INTERMEDIA
Presentazione 10 luglio 2017

A cura di

CISP
COMITATO INTERNAZIONALE
PER LO SVILUPPO DEI POPOLI

Con il supporto tecnico

INTRA **RES** EVALUATION
& SOCIO
ECONOMIC
IMPACT
ANALYSIS

10

L'obiettivo 1: la valutazione intermedia

a) Rafforzato il CDN per quanto riguarda: lo scambio di risorse umane (docenti, studenti, staff); la "policy oriented research"; il "knowledge sharing" tra i vari poli; la costruzione di una rete di ex alunni formati con il medesimo approccio.				
Attività	Risultati	Finalità di intervento	importanza relativa	peso dato all'importanza relativa
1.1 Scambi di docenti CDN	implementate minimo 13 docenze internazionali all'interno del MECOHD per 3 anni (trasferito all'obiettivo 2) realizzati almeno 6 scambi di personale docente tra il poli CDN	B	2	16%
1.2 Borse di studio per studenti CDN	erogate un minimo di 15 borse di studio a studenti svantaggiati per il MECOHD (trasferite all'obiettivo 2); erogate un minimo di 4 borse di studio a studenti svantaggiati per il Master di Pavia; erogate un minimo di 2 borse di studio a studenti svantaggiati per il Master di Betlemme	B	1	18%
1.3 Scambi di personale amministrativo	realizzati almeno 3 scambi di personale amministrativo tra il poli CDN	A	7	10%
1.4 promozione di ricerche "policy oriented"	assegnate un minimo di 5 borse x la ricerca "policy oriented"	B	4	12%
1.5 potenziamento del portale del CDN	portale CDN potenziato e attivo sul web e inserimento di materiale da parte dei poli	A	8	10%
1.6 Premio CDN/FAI tesi di ricerca	premio CDN/FAI tesi di ricerca assegnato	B	9	5%
1.7 Organizzazione di 2 riunioni di Comitati Scientifici Internazionali a Nairobi	almeno 2 riunioni del CTS internazionali organizzate a Nairobi	B	3	15%
1.8 Costruzione di una rete tra alunni	attivata "Community" di ex studenti	C	6	10%
1.9 Realizzazione di una Newsletter del CDN	rinnovata Newsletter del CDN	A	5	4%
				100%

Progetto cofinanziato da:

FAI
FONDATION ASSISTANCE INTERNATIONALE

FORMARE LE CLASSI DIRIGENTI LOCALI PER LO SVILUPPO UMANO

VALUTAZIONE INTERMEDIA
Presentazione 10 luglio 2017

A cura di

CISP
COMITATO INTERNAZIONALE
PER LO SVILUPPO DEI POPOLI

Con il supporto tecnico

INTRA **RES** EVALUATION
& SOCIO
ECONOMIC
IMPACT
ANALYSIS

L'obiettivo 1: la valutazione intermedia

Figura 1 - Obiettivo 1: distribuzione delle attività per finalità



Figura 2 - Obiettivo 1: attribuzione importanza relativa delle attività rispetto all'obiettivo



L'obiettivo 1: la valutazione intermedia

Obiettivo 1: distribuzione delle risorse, con evidenza dei costi di gestione, per attività e fonte di finanziamento

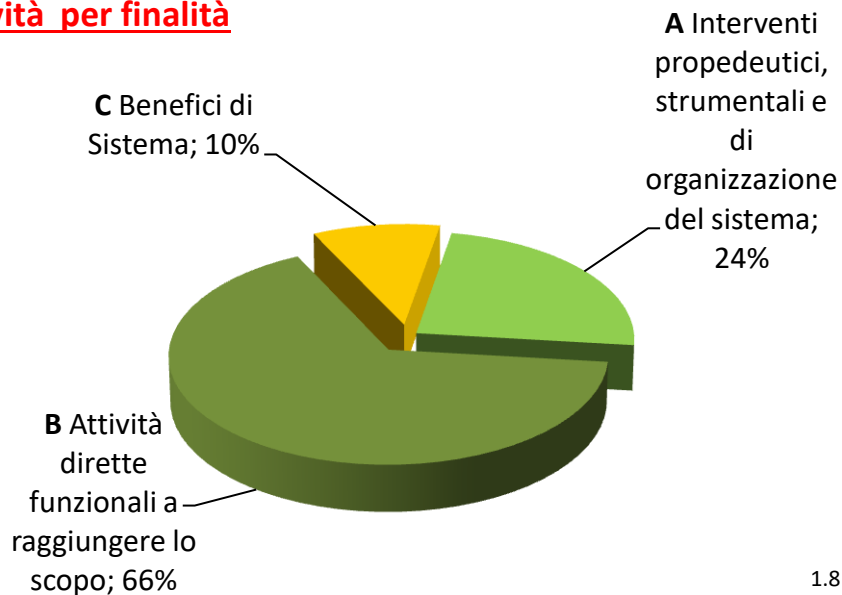
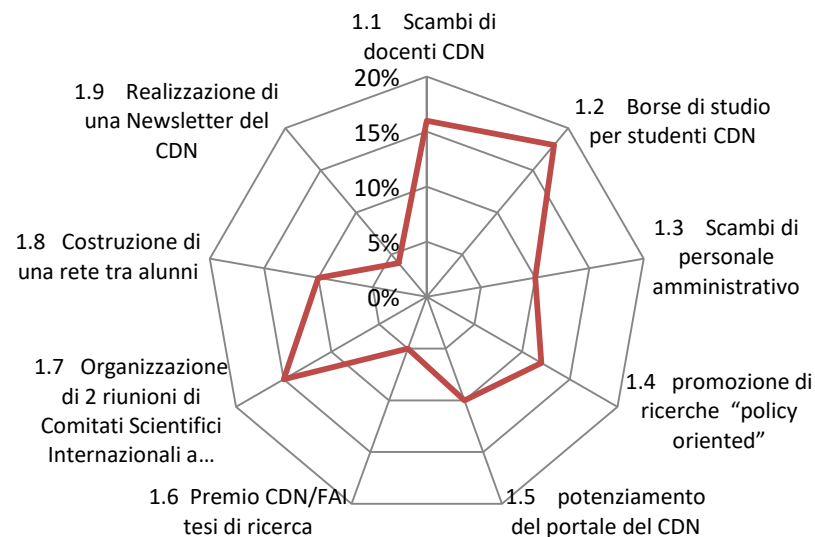
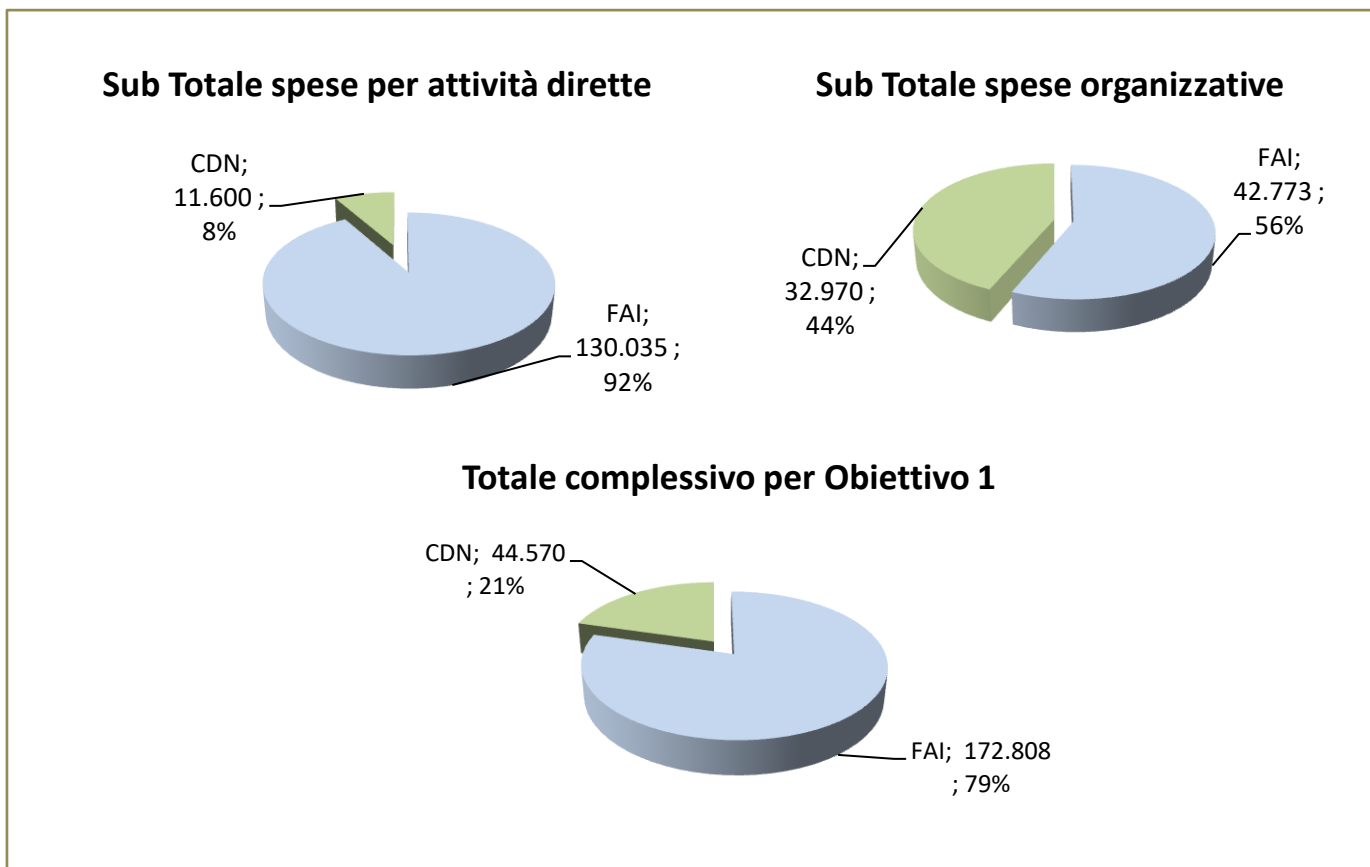

L'obiettivo 1: la valutazione intermedia

Il grafo mostra una forte correlazione nella destinazione d'uso delle risorse finanziarie rispetto all'importanza relativa attribuita alle attività soprattutto per l'assegnazione delle borse di studio e per la promozione di ricerche "policy oriented". L'evidente scostamento tra il dato del finanziamento destinato alle borse di studio rispetto all'assegnazione dell'importanza relativa data all'attività è corretto e richiama l'entità delle risorse che vengono gestite nell'attività.

Il grafo mostra inoltre anche un altro aspetto importante sulle attività scambi di docenti, potenziamento del portale CDN e costruzione di una rete tra studenti ed ex alumni. Attività queste che si realizzano anche con un importante contributo di risorse interne dei poli CDN.

La "selettività" nell'attribuzione e distribuzione delle risorse finanziarie indica dunque che esiste una coerenza tra obiettivi posti ed uso delle risorse finanziarie stesse ed una corretta attenzione nelle politiche di gestione attivate in questo ambito.

Figura 3 - Obiettivo 1: rapporto tra risorse FAI stanziare e importanza relativa delle attività rispetto al risultato

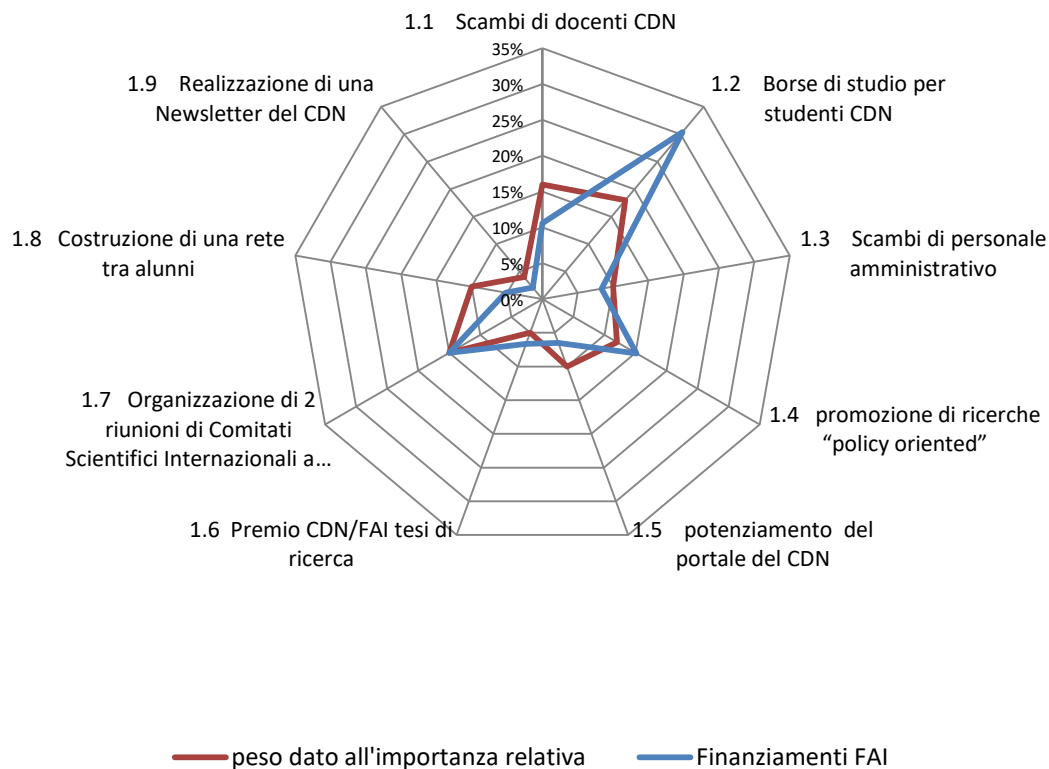

L'obiettivo 1: la valutazione intermedia

Tabella 3 - Obiettivo 1: grado di raggiungimento delle attività svolte, divise per ambiti di valutazione

1.	a) Rafforzato il CDN per quanto riguarda: lo scambio di risorse umane (docenti, studenti, staff); la "policy oriented research"; il "knowledge sharing" tra i vari pol; la costruzione di una rete di ex alunni formati con il medesimo approccio.		VALUTAZIONE TARGET		VALUTAZIONE ITINERE		VALUTAZIONE FINALE		
	Pesi	Ambiti di Valutazione		base	valore	rilevaz.	valore	rilevaz.	valore
24,00%	A	Interventi propedeutici, strumentali e di organizzazione del sistema			24,00%		18,82%		0,00%
66,00%	B	Attività dirette funzionali a raggiungere lo scopo			66,00%		41,46%		0,00%
10,00%	C	Benefici di Sistema			10,00%		3,30%		0,00%
100,00%			Performance Totale		100,00%		63,58%		0,00%

L'obiettivo 1: la valutazione intermedia

Il grafico radar indica che **alcune attività sono già state completate ed altre si apprestano ad essere chiuse nell'ultimo anno**. Alcune di queste ultime attendono la prevista verifica dei risultati che si potranno avere solo al termine dei master (es. la valutazione delle ricerche effettuate, la % degli studenti che terminano il master realizzando la ricerca, ecc.)

I risultati che si stanno conseguendo con la realizzazione delle attività previste nel progetto portano a confermare una serie di aspetti attesi ma anche **l'esigenza di dover continuare ad investire su questa linea per dare continuità**, consolidare l'integrazione e lo sviluppo di azioni comuni, di condividere modelli organizzativi e procedurali riconoscendo e adottando le buone pratiche presenti nei vari poli.

Figura 4 - Obiettivo 1: rapporto tra attività previste e il loro stato di realizzazione

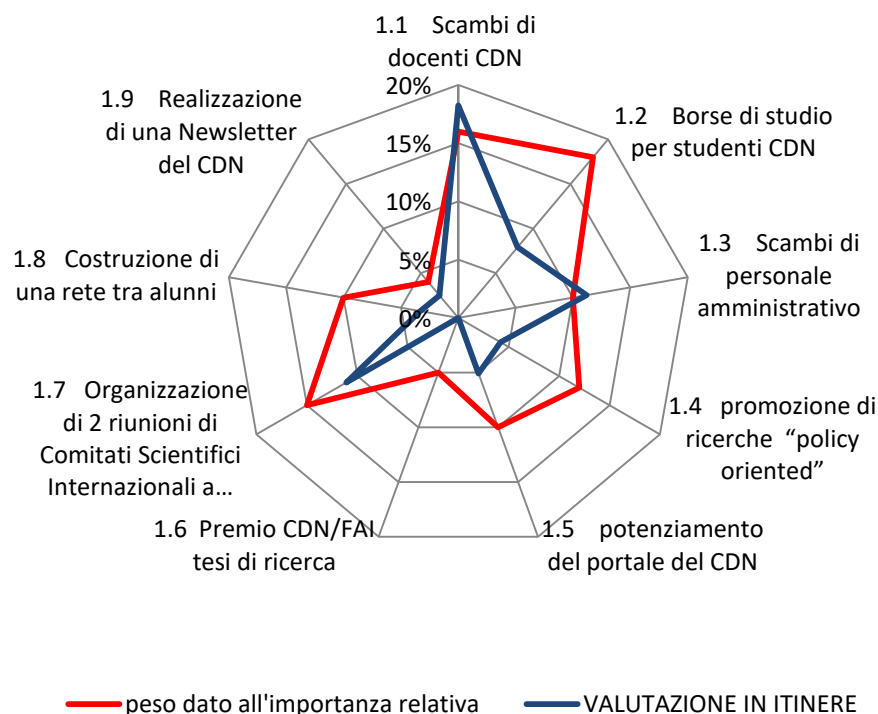

L'obiettivo 1: la valutazione intermedia

24,00%	A	Interventi propedeutici, strumentali e di organizzazione del sistema		VALUTAZIONE TARGET		VALUTAZIONE ITINERE	
10,00%	1.3 Scambi di personale Amministrativo				10,00%		11,20%
	<i>realizzati 3 scambi di personale amministrativo (con funzioni)</i>						
Ef.cienza	3,00%	attività 1.3.a	numero di scambi effettuati coerenti con le finalità stabilite: numero di scambi di personale con funzioni organizzative/gestionali che partecipi a momenti di confronto per il miglioramento della struttura organizzativa e della erogazione dei servizi (min.3)				
Ef.cienza	3,00%	attività 1.3.b	Numero riunioni di approfondimento sulla struttura gestionale/organizzativa del master effettuate con funzionari delle strutture universitarie ospitanti per condivisione delle best practices (minimo 3)				
Ef.cacia	4,00%	attività 1.3.c	Effettivo trasferimento/utilizzo di competenze e buone prassi di carattere manageriale/organizzativo e procedurale tra i poli : numero di best practices adottate dai poli determinando un miglioramento/rafforzamento di procedure gestionali organizzative rilevanti: (min. 3)				
10,00%	1.5 Potenziamento Portale CDN				10,00%		5,10%
	<i>Potenziato e attivo (materiali condivisi tra i poli) sul web il portale</i>						
Ef.cienza	7,00%	attività 1.5.a	"redazione" virtuale esistente ed attiva (ridisegnata architettura sito, diffusione materiali didattici, formativi, informativi, organizzativi promossa)				
Ef.cacia	3,00%	attività 1.5.b	numero accessi alla rete; obiettivo 1200 sessioni in media al mese				
4,00%	1.9 Realizzazione di una Newsletter del CDN				4,00%		2,52%
	<i>Rinnovata Newsletter CDN</i>						
Ef.cienza	1,20%	attività 1.9.a	numero di edizioni di nuova Newsletter prodotte (min 3 l'anno)				
Ef.cacia	1,20%	attività 1.9.b	livello di soddisfazione dei poli sul ridisegno e impostazione del concept (contenuti, tempistiche, partecipazione attiva); obiettivo: livello buono di soddisfazione				
Ef.cacia	1,60%	attività 1.9.c	livello di raggiungimento/diffusione delle notizie CDN; obiettivo: 25% del CDN database				
24,00%	24,00%	A	Performance		24,00%		18,82%

Progetto cofinanziato da:

FAI
FONDATION ASSISTANCE INTERNATIONALE

FORMARE LE CLASSI DIRIGENTI LOCALI PER LO SVILUPPO UMANO

VALUTAZIONE INTERMEDIA
Presentazione 10 luglio 2017

A cura di



Con il supporto tecnico



L'obiettivo 1: la valutazione intermedia

66,00%	B	Attività dirette funzionali a raggiungere lo scopo		VALUTAZIONE TARGET		VALUTAZIONE ITINERE	
16,00%	1.1 Scambi Docenti CDN						
	<i>implementate 13 docenze internazionali all'interno del MECOHD per</i>				16,00%		18,24%
Ef.cienza	6,40%	attività 1.1.a	numero di scambi effettuati coerenti con le finalità stabilite: numero di scambi di personale docente che partecipi a momenti di confronto per il miglioramento della didattica e della ricerca (min.6)				
Ef.cienza	6,40%	attività 1.1.b	Numero riunioni di approfondimento sulla didattica del master e sulla ricerca effettuate con docenti del Dipartimento ospitante per condivisione delle best practices (minimo 6)				
Ef.cienza	1,60%	attività 1.1.c	n. di seminari/workshops su didattica e ricerca a cui i docenti hanno partecipato (min.2)				
Ef.cacia	1,60%	attività 1.1.d	Effettivo trasferimento/utilizzo di competenze e buone prassi sulla didattica e la ricerca tra i poli : numero di best practices adottate dai poli determinando un miglioramento/rafforzamento nell'ambito della didattica e della ricerca: (min. 3)				
18,00%	1.2 Borse di Studio per studenti CDN						
	<i>erogate un minimo di 15 borse di studio a studenti svantaggiati per il</i>				18,00%		7,92%
Ef.cienza	3,60%	attività 1.2.a	Numero di borse di studio assegnate ed erogate (100% del contributo previsto) a studenti selezionati secondo i criteri stabiliti (min. 4 per Pavia e 2 per Betlemme)				
Ef.cacia	5,40%	attività 1.2.b	percentuale di studenti borsisti che concludono con successo il corso (min. 80%)				
Ef.cacia	4,50%	attività 1.2.c	Valutazione finale media dei borsisti (votazione finale o media superamento esami): l'80% ha una valutazione finale almeno 'molto buona' o 'B' (Suff., Buono, Molto buono, Ottimo - D,C,B,A)				
Ef.cacia	4,50%	attività 1.2.d	Valutazione delle internship/tesi dei borsisti (giudizio dei tutors o della commissione di valutazione): l'80% ha una valutazione finale almeno 'molto buona' o 'B' (Suff., Buono, Molto buono, Ottimo - D,C,B,A)				

L'obiettivo 1: la valutazione intermedia

12,00%	1.4 Promozione di ricerche "Policy Oriented"						
	<i>Promosse a finanziate ricerche policy oriented attraverso l'erogazione</i>				12,00%		4,20%
Ef.cacia	2,40%	attività 1.4.a	numero complessivo di domande ricevute (obiettivo: minimo 6 domande per ogni borsa da assegnare)				
Ef.cienza	2,40%	attività 1.4.b	numero di borse assegnate (min 5)				
Ef.cacia	3,60%	attività 1.4.c	percentuale di pagamento delle borse a seguito della conclusione dell'attività (consegna, presentazione ricerca e consegna report finale)				
Ef.cacia	3,60%	attività 1.4.d	Valutazione qualità media delle ricerche da parte del supervisore; obiettivo: livello delle ricerche concluse BUONO				
5,00%	1.6 Premio CDN/FAI tesi di ricerca						
	<i>Assegnato Premio CDN/FAI tesi di ricerca</i>				5,00%		0,00%
Ef.cacia	1,50%	attività 1.6.a	numero dei partecipanti al bando (obiettivo minimo 10 domande)				
Ef.cienza	1,50%	attività 1.6.b	rapporto ricerche presentate e ammesse alla selezione (obiettivo almeno il 50%)				
Ef.cacia	2,00%	attività 1.6.c	valutazione qualità delle ricerche ammesse (obiettivo: qualità BUONA)				
15,00%	1.7 Organizzazione di 2 riunioni di Comitati Scientifici						
	<i>2 riunioni del CTS internazionali organizzate a Nairobi con la</i>				15,00%		11,10%
Ef.cienza	5,25%	attività 1.7.a	numero riunioni ITSC organizzate (min.2) e numero di eventi secondari realizzati per far conoscere il network localmente e per far conoscere il contesto ai partecipanti (min. 4)				
Ef.cienza	4,50%	attività 1.7.b	numero di referenti di Polo partecipanti ad ogni riunione (almeno 3 dai poli per ogni CTS)				
Ef.cacia	5,25%	attività 1.7.c	Consolidamento della cornice istituzionale del CDN attraverso la promozione ed il rafforzamento di iniziative comuni tra i poli (min.2)				
66,00%	66,00%	B	Performance		66,00%		41,46%

L'obiettivo 1: la valutazione intermedia

10,00%	C	Benefici di Sistema	VALUTAZIONE TARGET		VALUTAZIONE ITINERE	
10,00%	1.8 Costruzione di una rete tra alunni					
	<i>Attivata community di ex studenti</i>			10,00%		3,30%
Ef.cienza	4,00%	attività 1.8.a Strumenti "social" attivati (creati database CDN alunni, pagina CDN fb, gruppo fb alunni, linkedn)				
Ef.cienza	3,00%	attività 1.8.b Eventi ventennale a Pavia e a Roma realizzati				
Ef.cacia	3,00%	attività 1.8.c Percentuale di adesioni degli alunni alla pagina facebook del gruppo CDN Alumni; obiettivo 30% sul totale				
10,00%	10,00%	C	Performance		10,00%	3,30%
			Performance Totale		100,00%	63,58%

Progetto cofinanziato da:

FAI
FONDATION ASSISTANCE INTERNATIONALE

FORMARE LE CLASSI DIRIGENTI LOCALI PER LO SVILUPPO UMANO

VALUTAZIONE INTERMEDIA
Presentazione 10 luglio 2017

A cura di

CISP
COMITATO INTERNAZIONALE
PER LO SVILUPPO DEI POPOLI

Con il supporto tecnico

INTRA **RES** EVALUATION
& SOCIO
ECONOMIC
IMPACT
ANALYSIS

20

Sommario

Il CISP e la valutazione

Presupposti e rilevanza del progetto

Gli obiettivi e le attività del progetto

La costruzione del modello di valutazione adottato

L'obiettivo 1: la valutazione intermedia

L'obiettivo 2: la valutazione intermedia

La valutazione per focus tematico e analisi di alcuni processi

Progetto cofinanziato da:

FAI
FONDATION ASSISTANCE INTERNATIONALE

FORMARE LE CLASSI DIRIGENTI LOCALI PER LO SVILUPPO UMANO

VALUTAZIONE INTERMEDIA
Presentazione 10 luglio 2017

A cura di

CISP
COMITATO INTERNAZIONALE
PER LO SVILUPPO DEI POPOLI

Con il supporto tecnico

INTRA **RES** EVALUATION
& SOCIO
ECONOMIC
IMPACT
ANALYSIS

L'obiettivo 2: la valutazione intermedia

Obiettivo 2: Consolidato il MECOHD e rafforzata la KU nella sua capacità di fare rete e formazione sui temi dello sviluppo umano per funzionari pubblici e membri della società civile

Le attività previste riguardano il **consolidamento dell'attività didattica del Master**, con il sostegno dei docenti provenienti da Pavia, dalle ONG e dai poli. In aggiunta i seminari internazionali apportano contributi più puntuali ma innovativi e consentono la partecipazione di soggetti locali con cui costruire la rete locale e di soggetti internazionali. Questa attività comporta il **rafforzamento anche della istituzione universitaria a livello organizzativo e di gestione del MECOHD**.

Un aspetto di particolare sensibilità riguarda l'approccio allo sviluppo umano e la innovazione che tale tema rappresenta per la KU e per il Kenya, non essendoci altri Master o corsi simili. Analogamente la ricerca orientata alle politiche rappresenta una sostanziale novità e sfida per la istituzione universitaria.

L'attività di rete locale è alimentata dalle iniziative di sensibilizzazione e di comunicazione verso il pubblico locale e verso i soggetti potenzialmente interessati a partecipare al master come discenti, a offrire internships, a partecipare come docenti o come finanziatori.

Progetto cofinanziato da:

FAI
FONDATION ASSISTANCE INTERNATIONALE

FORMARE LE CLASSI DIRIGENTI LOCALI PER LO SVILUPPO UMANO

VALUTAZIONE INTERMEDIA
Presentazione 10 luglio 2017

A cura di

CISP
COMITATO INTERNAZIONALE
PER LO SVILUPPO DEI POPOLI

Con il supporto tecnico

INTRA **RES** EVALUATION
& SOCIO
ECONOMIC
IMPACT
ANALYSIS

L'obiettivo 2: la valutazione intermedia

Consolidato il MECOHD e rafforzata la KU nella sua capacità di fare rete e formazione sui temi dello sviluppo umano per funzionari pubblici e membri della società civile					
Attività	Risultati	Finalità di intervento	importanza relativa	peso dato all'importanza relativa	
2.0 Attività Istituzionali	La cornice istituzionale del MECOHD è consolidata il tema di HD e' fatto proprio, riconosciuta l'importanza di estendere la conoscenza sul tema e la KU/TUC sono rafforzate nella loro capacità di fare formazione sui temi dello Sviluppo Umano:	C	3	16%	
2.1 realizzazione di 6 riunioni del JTSC in Kenya	Verranno realizzate 2 riunioni annuali del JTSC per: il coordinamento, la supervisione e la promozione del MECOHD la promozione di altre iniziative sul tema HD all'interno della KU Verranno realizzate riunioni mensili del MT per l'organizzazione e la gestione del MECOHD (didattica e logistica)	B	4	12%	
2.2 organizzazione dei 14 mesi di Corso, partecipazione alla didattica	La didattica del MECOHD verrà organizzata ed implementata efficientemente, con la partecipazione dei docenti internazionali provenienti dagli altri poli CDN (Pavia, Nairobi, Cartagena, Betlemme, Kathmandu): verranno finanziate, presso il master di Nairobi 12/13 docenze internazionali ogni anno	B	1	20%	
2.3 Erogazione di minimo 15 borse di studio per studenti locali	Il presente progetto supporterà 3 cicli di master (un ciclo di Master è di 15/18 mesi), per un massimo di circa 75 studenti. Il presente progetto supporterà un minimo 5 borse di studio all'anno per 3 anni, per un totale di un minimo di 15 borse di studio per studenti locali, selezionati sulla base del merito, reddito, genere e condizione di disabilità.(cfr. att. R.1.2)	B	2	16%	
2.4 organizzazione di seminari internazionali	Il MECOHD prevede la organizzazione di almeno un seminario a trimestre, i cui temi verranno indicati nel corso del progetto, che è occasione per invitare personalità autorevoli nei settori dello sviluppo umano e per aprire all'esterno del Master a persone interessate oltre che agli altri studenti della KU	B	5	10%	
2.5 organizzazione di incontri di sensibilizzazione e diffusione del Master e sullo sviluppo umano	Realizzazione di incontri di sensibilizzazione e diffusione del Master e sullo sviluppo umano: realizzazione di 1 Public Lecture/seminario aperto su HD, 1 Public Lecture/seminario aperto su Cooperazione SDGs	A	9	6%	
2.6 incontri di promozione e raccolta fondi in loco, soprattutto per borse di studio	Valorizzare la rete di contatti con ONG, CSOs, Ambasciate, donatori internazionali, ecc al fine di avere borse di studio per studente Organizzazione di incontri di promozione e raccolta fondi in loco Diffusione /promozione iniziative MECOHD/ CDN	A	8	6%	
2.7 attività di comunicazione	Divulgazione/promozione del materiale CDN e MECOHD, pubblicazione (anche sui quotidiani) bando del Master; social media	A	7	6%	
2.8 attività di ricerca	(In connessione col risultato 1.4) supporto/assistenza fase elaborazione ricerca/tesi da parte degli studenti; valorizzazione di momenti di ricerca legati alle internship: partecipazione a bandi/concorsi	B	6	8%	
				100%	

Progetto cofinanziato da:

FAI
FONDATION ASSISTANCE INTERNATIONALE

FORMARE LE CLASSI DIRIGENTI LOCALI PER LO SVILUPPO UMANO

VALUTAZIONE INTERMEDIA
Presentazione 10 luglio 2017

A cura di

CISP
COMITATO INTERNAZIONALE
PER LO SVILUPPO DEI POPOLI

Con il supporto tecnico

INTRA **RES** EVALUATION
& SOCIO
ECONOMIC
IMPACT
ANALYSIS

23

L'obiettivo 2: la valutazione intermedia

Figura 5 - Obiettivo 2: distribuzione delle attività per finalità



Figura 6 - Obiettivo 2: attribuzione importanza relativa delle attività rispetto all'obiettivo



L'obiettivo 2: la valutazione intermedia

Obiettivo 2: distribuzione delle risorse, con evidenza dei costi di gestione, per attività e fonte di finanziamento

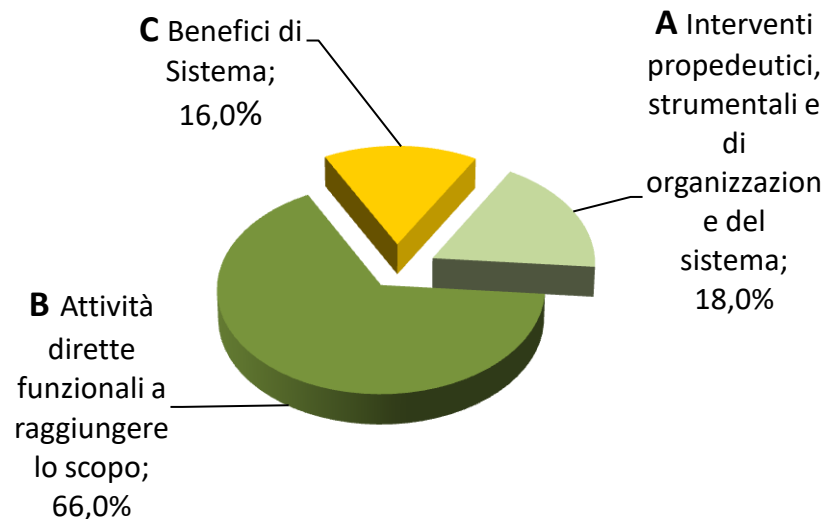
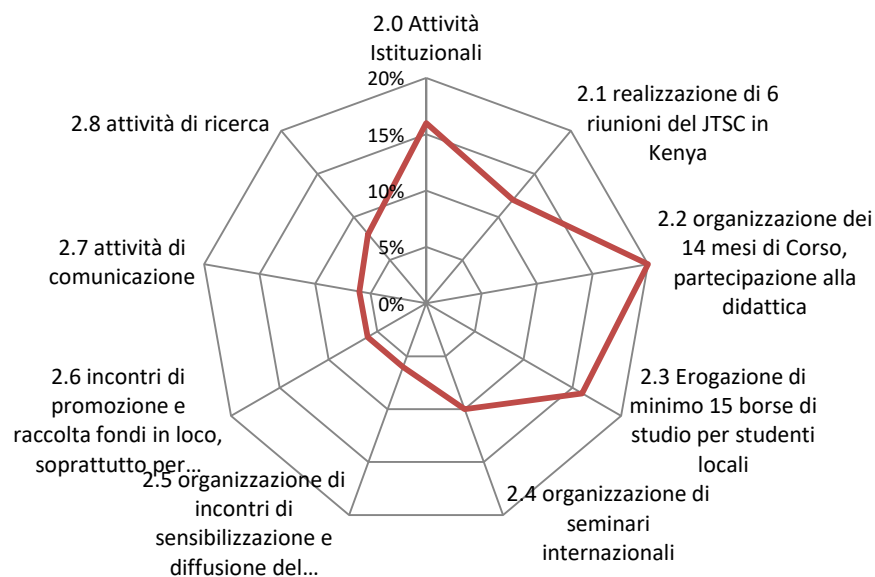
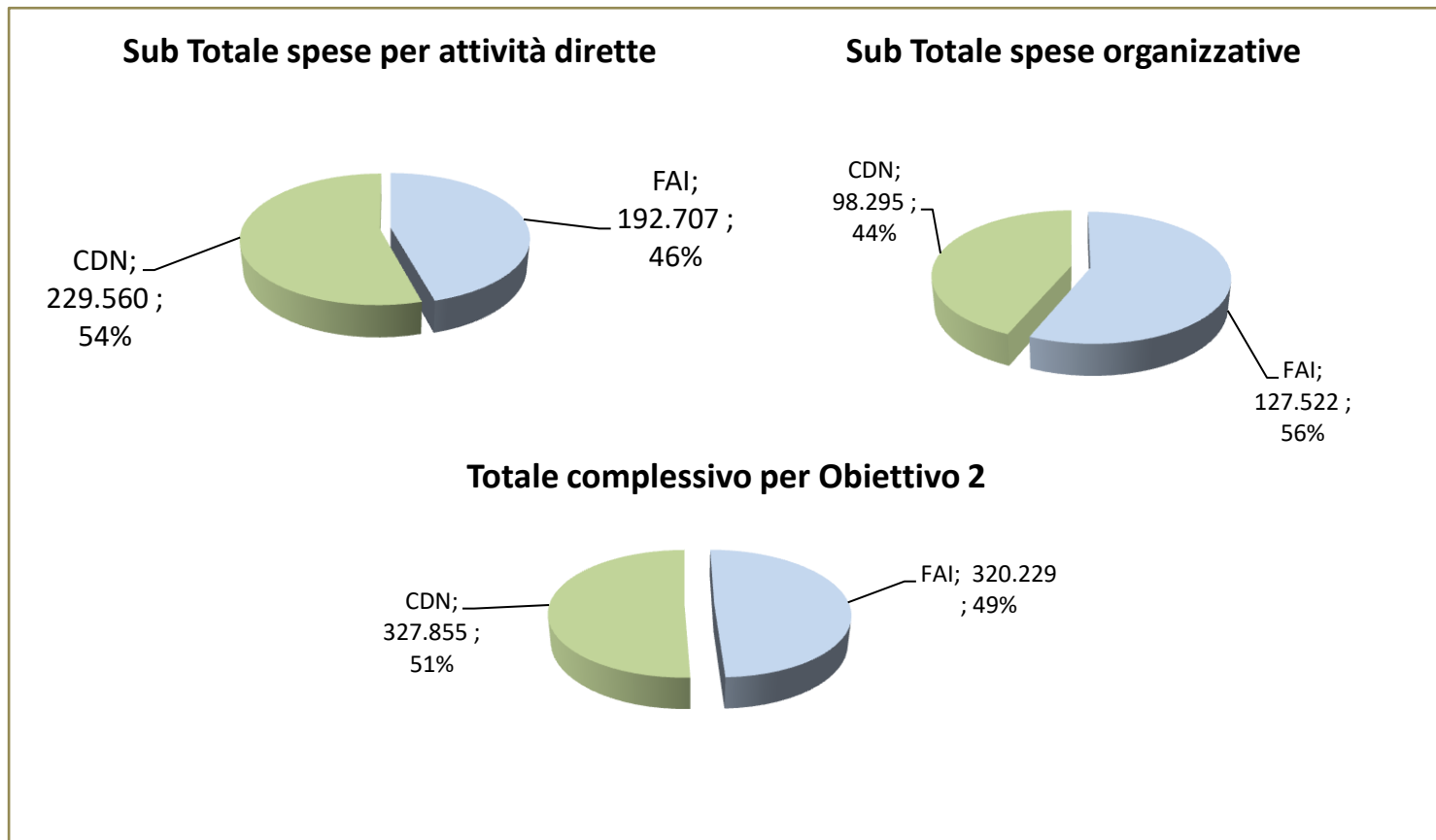

Progetto cofinanziato da:

FAI
FONDATION ASSISTANCE INTERNATIONALE

FORMARE LE CLASSI DIRIGENTI LOCALI PER LO SVILUPPO UMANO

VALUTAZIONE INTERMEDIA
Presentazione 10 luglio 2017

A cura di

CISP
COMITATO INTERNAZIONALE
PER LO SVILUPPO DEI POPOLI

Con il supporto tecnico

INTRA **RES** EVALUATION
& SOCIO
ECONOMIC
IMPACT
ANALYSIS

L'obiettivo 2: la valutazione intermedia

Dal grafo si evidenzia che **l'attività reputata più importante assorbe anche una rilevante quota delle risorse impegnate**. Questo appare ragionevole e congruente in quanto in questo ambito si realizzano le parti "strutturali" e fondamentali che sorreggono l'intero impianto, ovvero **l'organizzazione e la realizzazione dell'attività didattica del master**. L'attività che dà origine a tutto. L'altra voce di spesa rilevante è **l'erogazione delle borse**, ovvero l'altra componente dell'intero impianto: la partecipazione di studenti al progetto formativo del master.

Infine appare interessante far notare che ci sono anche attività importanti che hanno anche l'aspetto positivo che "costano poco". Attività importanti da realizzare come ad esempio l'organizzazione di seminari internazionali che possono essere realizzati a "costi marginali" perché esiste la "componente strutturale" ovvero l'attività didattica ed organizzativa del master. Oppure altre, che grazie alla tecnologia ed al saper fare realizzano attività ad alto impatto (es. ricerca, comunicazione, ecc,) a costi contenuti utilizzando il "sistema CDN" che si è costruito negli anni.

Figura 7 - Obiettivo 2: rapporto tra risorse FAI stanziare e importanza relativa delle attività rispetto al risultato

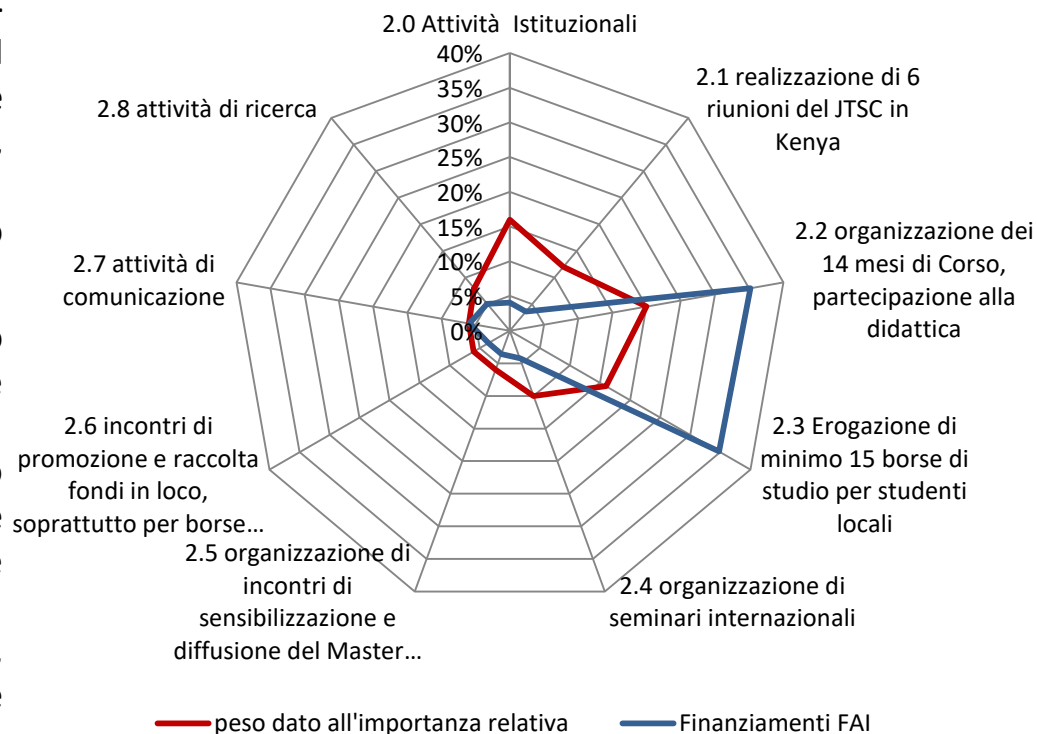

L'obiettivo 2: la valutazione intermedia

2.	Consolidato il MECOHD e rafforzata la KU nella sua capacità di fare rete e formazione sui temi dello sviluppo umano per funzionari pubblici e membri della società civile		VALUTAZIONE TARGET		VALUTAZIONE ITINERE		VALUTAZIONE FINALE	
			base	valore	rilevaz.	valore	rilevaz.	valore
Pesi	Ambiti di Valutazione							
18,00%	A	Interventi propedeutici, strumentali e di organizzazione del sistema		18,00%		13,50%		0,00%
66,00%	B	Attività dirette funzionali a raggiungere lo scopo		66,00%		38,96%		0,00%
16,00%	C	Benefici di Sistema		16,00%		16,00%		0,00%
100,00%	Performance Totale			100,00%		68,46%		0,00%

Progetto cofinanziato da:

FAI
FONDATION ASSISTANCE INTERNATIONALE

FORMARE LE CLASSI DIRIGENTI LOCALI PER LO SVILUPPO UMANO

VALUTAZIONE INTERMEDIA
Presentazione 10 luglio 2017

A cura di

CISP
COMITATO INTERNAZIONALE
PER LO SVILUPPO DEI POPOLI

Con il supporto tecnico

INTRA **RES** EVALUATION
& SOCIO-
ECONOMIC
IMPACT
ANALYSIS

L'obiettivo 2: la valutazione intermedia

Il grafico radar indica che **alcune attività sono già state completate ed altre si apprestano ad essere chiuse nell'ultimo anno.**

Alcune di queste ultime attendono la verifica dei risultati che si potranno avere solo al termine dei master (es. la valutazione delle ricerche effettuate, la % degli studenti che terminano il master realizzando la ricerca, ecc.)

Anche per l'**Obiettivo 2** è risultata evidente la necessità di considerare **oggetto di valutazione non solo i risultati (results based approach) ma anche i processi in atto e attivati dal progetto:** tra essi le relazioni istituzionali attivate come effetto del MECOHD tra KU, Tangaza College e altri soggetti; la attivazione di una relazione tra KU e Tangaza College. L'inserimento di IPA come soggetto referente per impatto e ricerca all'interno di School of Economics di KU; ecc.

Figura 8- Obiettivo 2: rapporto tra attività previste e il loro stato di realizzazione

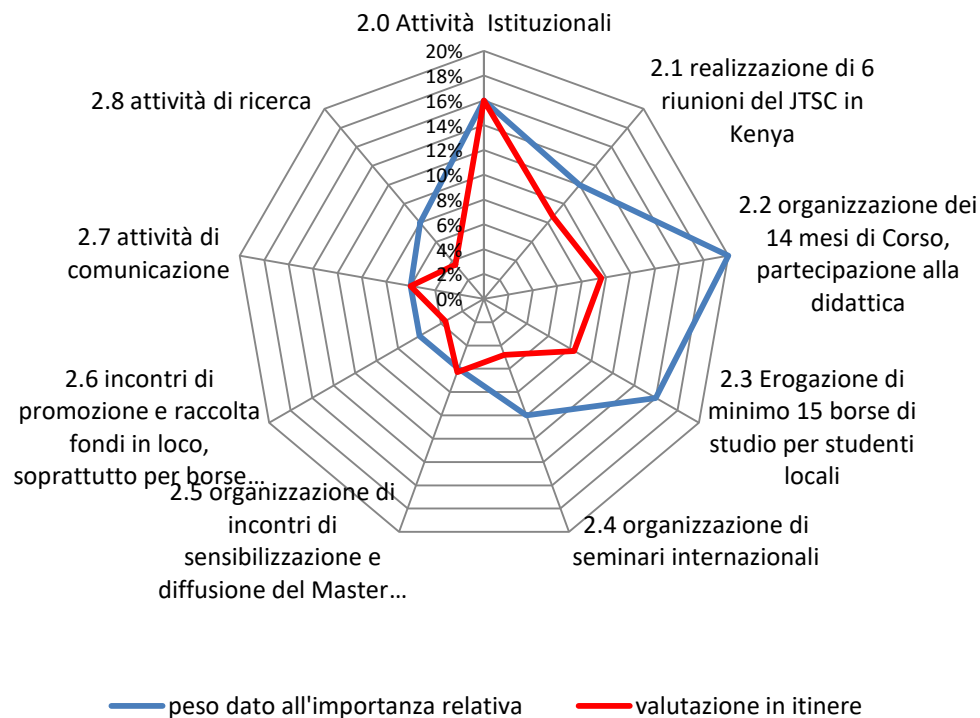

L'obiettivo 2: la valutazione intermedia

18,00%	A		Interventi propedeutici, strumentali e di organizzazione del sistema	VALUTAZIONE TARGET	VALUTAZIONE ITINERE
6,00%	2.5 organizzazione di incontri di sensibilizzazione e diffusione del Master e sullo Sviluppo Umano			6,00%	6,30%
<i>Realizzati incontri di sensibilizzazione sul tema dello Sviluppo Umano (Public Lectures/seminari aperti su HD, Cooperazione, SDGs) e di diffusione del Master (Incontri di presentazione del MECOHD) rivolti a potenziali studenti, stakeholders e partners</i>					
Ef.cienza	1,50%	attività 2.5.a	Numero di Public Lecture/seminari aperti su HD, Cooperazione, SDGs rivolti a possibili studenti realizzati (min.2)		
Ef.cacia	1,50%	attività 2.5.b	gradimento/numero dei partecipanti (min. 100 per evento)		
Ef.cienza	1,50%	attività 2.5.c	Numero di incontri di presentazione/diffusione del Master realizzati (minimo 9)		
Ef.cacia	1,50%	attività 2.5.d	Numero di nuovi stakeholders/partners coinvolti nella rete del MECOHD attraverso: - la partecipazione a seminari e iniziative didattiche (minimo 6) - accoglimento interns (minimo 3)		

Progetto cofinanziato da:

FAI
FONDATION ASSISTANCE INTERNATIONALE

FORMARE LE CLASSI DIRIGENTI LOCALI PER LO SVILUPPO UMANO

VALUTAZIONE INTERMEDIA
Presentazione 10 luglio 2017

A cura di

CISP
COMITATO INTERNAZIONALE
PER LO SVILUPPO DEI POPOLI

Con il supporto tecnico

INTRA **RES** EVALUATION
& SOCIO
ECONOMIC
IMPACT
ANALYSIS

L'obiettivo 2: la valutazione intermedia

6,00%	2.6 incontri di promozione e raccolta fondi in loco, soprattutto per borse di studio			6,00%		3,60%
	<i>Valorizzata la rete di contatti con ONG, CSOs, Ambasciate, donatori internazionali, ecc al fine di ottenere borse di studio per studenti, attraverso l'organizzazione di incontri di promozione e raccolta fondi in loco, e la diffusione /promozione di iniziative MECOHD/CDN</i>					
Ef.cienza	2,40%	attività 2.6.a	Numero di incontri di promozione e raccolta fondi in loco con Ambasciate, donatori internazionali organizzati (min. 9)			
Ef.cienza	1,20%	attività 2.6.b	Numero di proposte di progetto/finanziamento di borse di studio presentate (min.3)			
Ef.cacia	2,40%	attività 2.6.c	Numero di proposte di finanziamento per borse di studio approvate (min. 2)			
6,00%	2.7 attività di comunicazione			6,00%		3,60%
	<i>La conoscenza del MECOHD è promossa attraverso la diffusione del materiale di comunicazione CDN e MECOHD, la pubblicazione (anche sui quotidiani) e diffusione dei bandi, e la promozione dell'immagine e delle iniziative attraverso i social media</i>					
Ef.cienza	1,50%	attività 2.7.a	Numero di bandi del Master (min.3) e di bandi delle Borse di Studio (min 3) pubblicati e diffusi			
Ef.cienza	1,50%	attività 2.7.b	Materiale di comunicazione su MECOHD (leaflet, scheda, cartellina, ppt, banner, video) e materiale per eventi specifici aggiornato e prodotto			
Ef.cienza	1,50%	attività 2.7.c	Canali social media (pagina facebook) del MECOHD aperti ed attivi			
Ef.cacia	1,50%	attività 2.7.d	Numero followers della pagina fb (min 4500) e Indice Medio di User Engagement (2%)			
18,00%	18,00%	A	Performance	18,00%		13,50%

Progetto cofinanziato da:

FAI
FONDATION ASSISTANCE INTERNATIONALE

FORMARE LE CLASSI DIRIGENTI LOCALI PER LO SVILUPPO UMANO

VALUTAZIONE INTERMEDIA
Presentazione 10 luglio 2017

A cura di

CISP
COMITATO INTERNAZIONALE
PER LO SVILUPPO DEI POPOLI

Con il supporto tecnico

INTRA **RES** EVALUATION
& SOCIO
ECONOMIC
IMPACT
ANALYSIS

30

L'obiettivo 2: la valutazione intermedia

66,00%	B		Attività dirette funzionali a raggiungere lo scopo	VALUTAZIONE TARGET	VALUTAZIONE ITINERE
12,00%	2.1 realizzazione di 6 riunioni del JTSC in Kenya			12,00%	8,64%
<i>Realizzate 2 riunioni annuali del JTSC per: il coordinamento, la supervisione e la promozione del MECOHD la promozione di altre iniziative sul tema HD all'interno della KU. Realizzate riunioni mensili del MT per l'organizzazione e la gestione del MECOHD (didattica e logistica)</i>					
Ef.cienza	2,40%	attività 2.1.a	Numero riunioni annuali del JTSC realizzate (minimo 6)		
Ef.cacia	3,60%	attività 2.1.b	Numero iniziative su HD di rafforzamento del MECOHD (formazione di docenti KU) realizzate (min.2)		
Ef.cienza	2,40%	attività 2.1.b	Numero riunioni mensili del MT per la organizzazione logistica e la programmazione e supervisione della didatticarealizzate (minimo 36: 1 al mese per 36 mesi)		
Ef.cacia	3,60%	attività 1.2.c	Percentuale Frequenza Media da parte degli studenti (minimo 75%)		

L'obiettivo 2: la valutazione intermedia

20,00%	2.2 organizzazione dei 14 mesi di Corso, partecipazione alla didattica		20,00%	12,00%
<i>La didattica della II, III, IV edizione del MECOHD è organizzata ed implementata efficientemente, con la partecipazione dei docenti internazionali provenienti dagli altri poli CDN (Pavia, Nairobi, Cartagena, Betlemme, Kathmandu): finanziate, presso il master di Nairobi 13 docenze internazionali ogni anno</i>				
Ef.cienza	5,00%	attività 2.2.a	Numero di moduli e di sessioni d'esame organizzati ed implementati (14 moduli, 3 sessioni di esame per ogni edizione/anno)	
Ef.cienza	5,00%	attività 2.2.b	Numero di docenze internazionali realizzate (minimo 12 ogni edizione/anno)	
Ef.cacia	5,00%	attività 2.2.c	Percentuale Superamento Esami da parte degli studenti frequentanti (minimo 75%)	
Ef.cacia	5,00%	attività 2.2.d	Percentuale di gradimento dei docenti internazionali e relativi corsi da parte degli studenti (minimo 75% di gradimento)	
16,00%	2.3 Erogazione di minimo 15 borse di studio per studenti locali		34,00%	18,32%
<i>Il progetto ha assegnato le Borse di studio previste per la partecipazione al MECOHD a studenti locali, selezionati sulla base del merito, reddito, genere e condizione di disabilità</i>				
Ef.cienza	6,40%	attività 2.3.a	Numero di borse di studio assegnate ed erogate (100% del contributo previsto) per frequentare il MECOHD (min. 15)	
Ef.cacia	6,40%	attività 2.3.b	percentuale di studenti borsisti che concludono con successo i 3 semestri di corso (min. 80%)	
Ef.cacia	3,20%	attività 2.3.c	Valutazione finale media dei borsisti (votazione finale o media superamento esami): l'80% ha una valutazione finale almeno 'molto buona' o 'B' (Suff., Buono, Molto buono, Ottimo - D,C,B,A)	

Progetto cofinanziato da:

FAI
FONDATION ASSISTANCE INTERNATIONALE

FORMARE LE CLASSI DIRIGENTI LOCALI PER LO SVILUPPO UMANO

VALUTAZIONE INTERMEDIA
Presentazione 10 luglio 2017

A cura di

CISP
COMITATO INTERNAZIONALE
PER LO SVILUPPO DEI POPOLI

Con il supporto tecnico

INTRA **RES** EVALUATION
& SOCIO
ECONOMIC
IMPACT
ANALYSIS

L'obiettivo 2: la valutazione intermedia

10,00%	2.4 organizzazione di seminari internazionali		18,00%	11,60%	
<i>Nel corso del progetto il MECOHD ha organizzato seminari internazionali su tematiche legate a HD invitando personalità autorevoli nel settore per aprire all'esterno del Master a persone interessate oltre che agli altri studenti della KU</i>					
Ef.cienza	5,00%	attività 2.4.a	Numero di seminari/ workshops/ conferenze internazionali realizzati con il coinvolgimento di partners locali ed internazionali (min.9)		
Ef.cacia	5,00%	attività 2.4.b	Percentuale media di partecipazione degli studenti ai seminari/worshops/ conferenze internazionali realizzati (minimo 75%)		
8,00%	2.8 attività di ricerca		8,00%	3,60%	
<i>(In connessione col risultato 1.4) La fase di elaborazione ricerca/tesi da parte degli studenti è supportata con l'assegnazione di mini borse di ricerca e valorizzata attraverso la promozione della partecipazione a bandi/concorsi</i>					
Ef.cienza	4,00%	attività 2.6.a	Numero tesi di ricerca portate a termine da parte di studenti (minimo 8)		
Ef.cienza	4,00%	attività 2.6.b	Numero tesi di ricerca MECOHD che partecipano a competizioni nazionali/ internazionale (minimo 2)		
66,00%	B		Performance	66,00%	38,96%

L'obiettivo 2: la valutazione intermedia

16,00%	C		Benefici di Sistema	VALUTAZIONE TARGET	VALUTAZIONE ITINERE
16,00%	2.0 Attività Istituzionali			16,00%	16,00%
	<i>La cornice istituzionale del MECOHD è consolidata: il tema di HD e' fatto proprio, riconosciuta l'importanza di estendere la conoscenza sul tema e la KU ed il TUC sono rafforzate nella loro capacità di fare formazione sui temi dello Sviluppo Umano</i>				
Ef.cacia	8,00%	attività	accordi quadro e accordi operativi sul MECOHD rinnovati e nuovi accordi, MoU x iniziative su HD firmati (min.1)		
Ef.cacia	8,00%	attività	Numero nuove Iniziative di formazione su HD per studenti (min 1), docenti e ricercatori KU (min.1) proposte/realizzate		
16,00%	16,00%	C	Performance	16,00%	16,00%
			Performance Totale	100,00%	68,46%

Progetto cofinanziato da:

FAI
FONDATION ASSISTANCE INTERNATIONALE

FORMARE LE CLASSI DIRIGENTI LOCALI PER LO SVILUPPO UMANO

VALUTAZIONE INTERMEDIA
Presentazione 10 luglio 2017

A cura di

CISP
COMITATO INTERNAZIONALE
PER LO SVILUPPO DEI POPOLI

Con il supporto tecnico

INTRA **RES** EVALUATION
& SOCIO
ECONOMIC
IMPACT
ANALYSIS

Sommario

Il CISP e la valutazione

Presupposti e rilevanza del progetto

Gli obiettivi e le attività del progetto

La costruzione del modello di valutazione adottato

L'obiettivo 1: la valutazione intermedia

L'obiettivo 2: la valutazione intermedia

La valutazione per focus tematico e analisi di alcuni processi

Progetto cofinanziato da:

FAI
FONDATION ASSISTANCE INTERNATIONALE

FORMARE LE CLASSI DIRIGENTI LOCALI PER LO SVILUPPO UMANO

VALUTAZIONE INTERMEDIA
Presentazione 10 luglio 2017

A cura di

CISP
COMITATO INTERNAZIONALE
PER LO SVILUPPO DEI POPOLI

Con il supporto tecnico

INTRA **RES** EVALUATION
& SOCIO
ECONOMIC
IMPACT
ANALYSIS

La valutazione per focus tematico e analisi di alcuni processi

Il ruolo di Animatore e Supporto del
CD-Pavia all'organizzazione e sviluppo del CDN e degli altri Master

FOCUS 1: Istitution building e rete

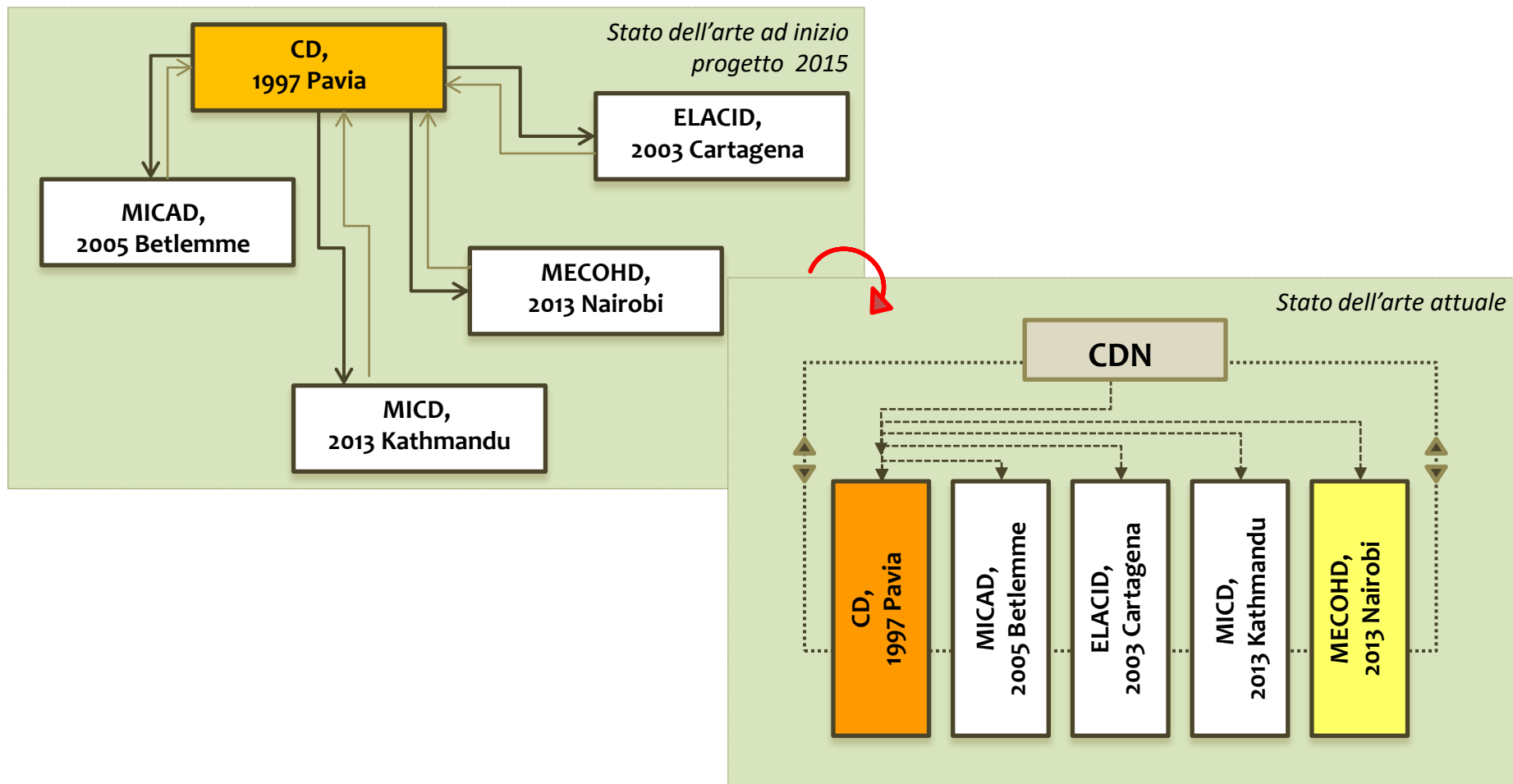

La valutazione per focus tematico e analisi di alcuni processi

FOCUS 1: Istitution building e rete

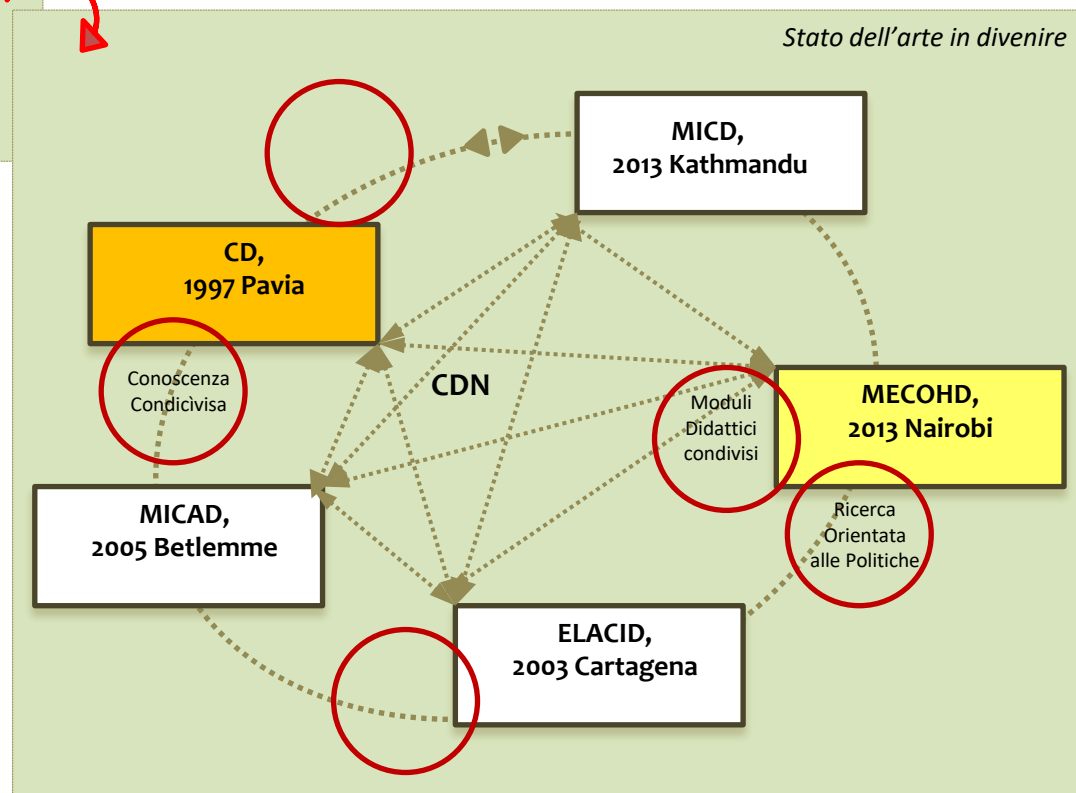
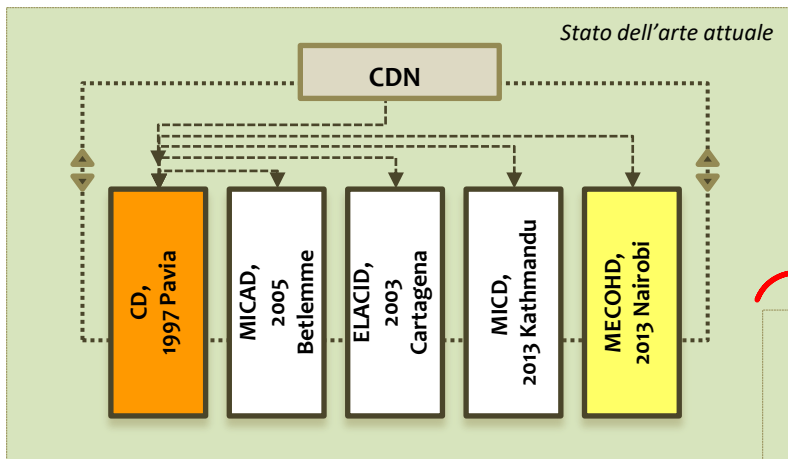

La valutazione per focus tematico e analisi di alcuni processi

FOCUS 2:

L'approccio dello sviluppo umano

Il target 4.5: *Entro il 2030, eliminare le disparità di genere nell'istruzione e garantire la parità di accesso a tutti i livelli di istruzione e formazione professionale per i più vulnerabili, comprese le persone con disabilità, le popolazioni indigene ...)*

Questo è uno dei riferimenti principali del progetto, dal momento che esso promuove la introduzione e il rafforzamento di un approccio inclusivo allo sviluppo e la libertà di accesso all'alta formazione per tutti. Nel progetto ciò accade a più livelli:

- a. attraverso azioni positive per consentire l'accesso di soggetti svantaggiati;
- b. attraverso il mutamento delle procedure interne dell'Università a proposito delle persone con svantaggio;
- c. attraverso la introduzione di moduli didattici sulla progettazione inclusiva;
- d. attraverso il sostegno a tesi e ricerche sulle tematiche legate allo sviluppo inclusivo e la disegualianza.

Sul piano dell'accesso all'alta formazione sono state fatte azioni positive mettendo a bando borse di studio, a Nairobi, a Pavia e a Betlemme, che favoriscano l'accesso di persone con svantaggio (a causa della disabilità, del genere, del reddito, del gruppo etnico o provenienza geografica). Dando ad esse la possibilità, la "libertà" (Sen, 2000) di accedere agli studi offerti.

A questa azione è stata affiancata una azione di sensibilizzazione sul tema nel corso delle iniziative pubbliche sono state introdotte, grazie al progetto, procedure di selezione innovative presso la Kenyatta University - School of Economics

La valutazione per focus tematico e analisi di alcuni processi

FOCUS 2: L'approccio dello sviluppo umano

MECOHD: Numero totale scholarships assegnate	16
borsisti donne	5
borsisti rifugiati	1
borsisti con reddito basso	16
borsisti con di etnie minoritarie	14
borsisti provenienti da aree geografiche svantaggiate	11
Pavia e Betlemme: Numero totale scholarships assegnate	6
borsisti donne	5
borsisti con disabilita'	1
borsisti con reddito basso	6
borsisti con di etnie minoritarie	1
borsisti provenienti da aree georgafiche svantaggiate	5

Progetto cofinanziato da:

FAI
FONDATION ASSISTANCE INTERNATIONALE

FORMARE LE CLASSI DIRIGENTI LOCALI PER LO SVILUPPO UMANO

VALUTAZIONE INTERMEDIA
Presentazione 10 luglio 2017

A cura di

CISP
COMITATO INTERNAZIONALE
PER LO SVILUPPO DEI POPOLI

Con il supporto tecnico

INTRA **RES** EVALUATION
& SOCIO
ECONOMIC
IMPACT
ANALYSIS



COOPERATION
AND DEVELOPMENT
NETWORK

Documento a cura di

CISP
COMITATO INTERNAZIONALE
PER LO SVILUPPO DEI POPOLI



**Maura Viezzoli,
Marcella Ferracciolo,
Gabriella Petrina**

Con il supporto tecnico

INTRA **RES** EVALUATION
& SOCIO
ECONOMIC
IMPACT
ANALYSIS

Domenico Nevoso

Progetto cofinanziato da:

FAI

FONDATION ASSISTANCE INTERNATIONALE

FORMARE LE CLASSI DIRIGENTI LOCALI PER LO SVILUPPO UMANO

Per una Rete multi paese di Università
e operatori in Cooperazione
internazionale e sviluppo umano

VALUTAZIONE INTERMEDIA

***Presentazione Risultati
Roma, 10 luglio 2017***